

Crews Maniac Sound

Acoustic On-Board Preamp

RA-01

OWNER'S MANUAL



この度はCrews Maniac Sound/RA-01をお買い上げ頂き誠に有難うございます。
この取扱説明書をよくお読みになった上で御使用下さい。

ご使用に関して／はじめにお読み下さい

◎本機は外付けのピエゾ・ピックアップと本体下部に内蔵されたコンデンサーマイクとのブレンドにより、ピエゾマイクだけでは出せなかった、より自然なアコースティックギターの生鳴り感を表現することができます。また、イコライザー周波数もアコースティックギターに最も効果的な周波数を設定しており、スチール／ガット等、ギターの種類を選ず多彩な音作りが可能となっております。ヘッドアンプ部にはハイインピーダンス入力回路と、高速なスルーレートを實現するディスクリート回路を採用し、あらゆるピエゾピックアップに対応出来ます。

各コントロールの説明

VOLUME：プリアンプ全体の出力レベルを調整します。

A I R：内蔵コンデンサーマイクのミックスレベルを調整します。このレベルを上げすぎるとハウリングを引き起こしやすくなりますので注意下さい。まず0位置から始め、徐々にミックスを深くして下さい。

TREBLE：高域のブースト・カットを行います。センター位置(時計の12時方向)でフラットです。

M I D：中域のブースト・カットを行います。センター位置(時計の12時方向)でフラットです。

B A S S：低域のブースト・カットを行います。センター位置(時計の12時方向)でフラットです。

INDICATOR：バッテリーの残量が少なくなると赤のLEDが点灯いたします。その際はバッテリーを交換して下さい。

BATTERY：バッテリーは006P／9ボルト電池をお使い下さい。ボディーエンド／アウトプットジャック付近にバッテリーボックスがあります。

取付時の実寸加工サイズ

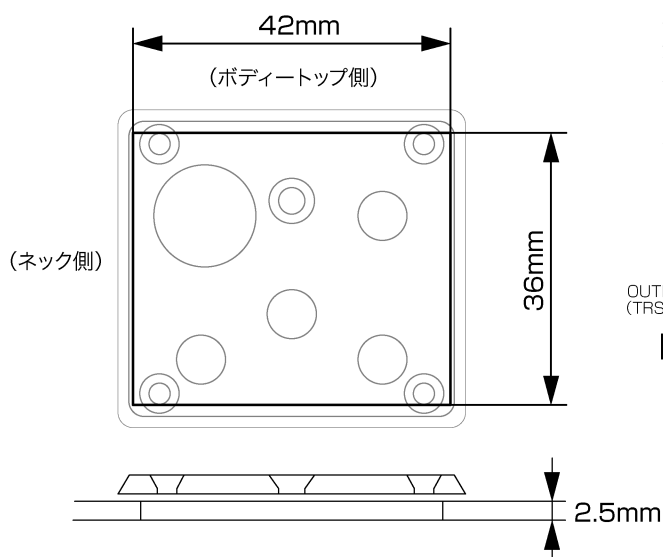

配線図

右図はRA-01本体を裏面から見た図です。

大変デリケートな精密機械ですので、取り付けや交換等は信頼のおけるリペアマンに依頼する事をお勧めいたします。特にコンデンサーマイク周辺の端子に配線をする際はご注意ください。また、プリアンプ・マウント時における故障等は保証の対象外となります。ご了承下さい。

